

REGIONE UMBRIA

**RETE GEODETICA
PLANOALTIMETRICA DELLA
REGIONE UMBRIA**
*LIVELLAZIONE GEOMETRICA DI
PRECISIONE*

Comune: Città della Pieve

Ind.: Via Vittorio Veneto, 6

Nome: S.R.71 Km. 76+600

**Livellazione
SR71**

Provincia: Perugia

Caposaldo N.: **RU39**

ORVIETO-TUORO

Fotografia:



Descrizione:

Centrino orizzontale infisso sulla prima pedata della scalinata al Km. 76 + 600 della S.R. 71, sul lato sinistro della strada in direzione Orvieto, a Città della Pieve.

Quote

Liv. Geometrica: **Q = 488,3892** **CSO** ●

Schizzo monografico:

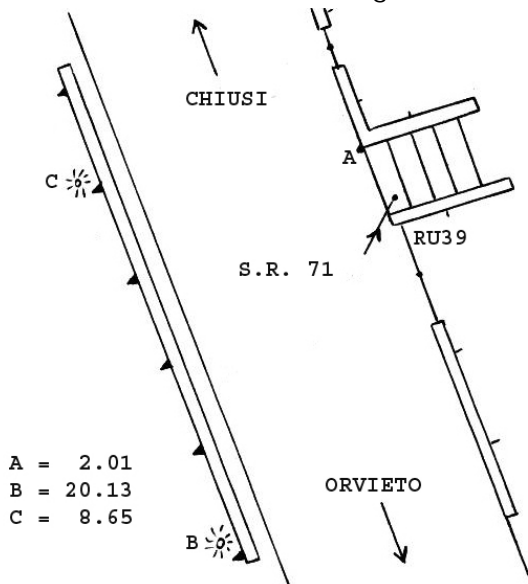

Coordinate geografiche WGS84 (ETRF89-2000)*:

φ : 42°57'20,7" λ : 12°00'07,1"

Coordinate geografiche Roma40:

φ : 42°57'18,4" λ : - 0°27'00,5"

Coordinate UTM - WGS84*:

N: 4 760 263 E: 255 452

Coordinate Gauss - Boaga:

N: 4 760 276 E: 2 275 457

Coordinate geografiche ED50:

φ : 42°57'24,3" λ : 12°00'10,5"

Coordinate UTM-ED50

N: 4 760 456 E: 255 521

Annotazioni:

* Data l'approssimazione a 1 m circa delle coordinate planimetriche, i valori WGS84 riportati sono validi sia per ETRF89 che per ETRF2000.

Aggiornamento Gennaio 2013 eseguito dal Laboratorio di Topografia e Fotogrammetria dell'Università degli Studi di Perugia

